

SISTEME DE FILTRARE HELIX AUTOMATIC - SERIA 4DCH -

Domeniu de aplicare

Filtrele automate asigură filtrarea eficientă a apelor de suprafață cu conținut ridicat de suspensii. Sistemele de filtrare HELIX oferă soluția perfectă într-o multitudine de aplicații unde este necesară filtrarea mecanică continuă a apei în cele mai diverse domenii (apa de răcire, ind. metalurgică, ind. chimică, ind. alimentară, tratarea și filtrarea apei)

Avantaje

- funcționare complet automată;
- finete de filtrare predefinită;
- capacitate mare de filtrare;
- fiabilitate mare cu întreținere ușoară;
- operare ușoară și simplă;
- volum mic de apă necesar la spălarea inversă.

Caracteristici constructive

- Debit max. 480 m³/h;
- nr. unități filtrare 4 – 10;
- suprafață de filtrare max. 29,840 cm² ;
- dimensiune IN/OUT 8" – 12";
- conducte principale HDPE;
- configurație standard (water pilot); optional (air pilot);
- tensiune controler 220Vca / 24 Vcc.

CARACTERISTICI FILTRARE / Unitate de filtrare

Calitate apă brută	micron mesh	Finete filtrare				
		200 75	130 120	100 150	50	20
BUNA	mc/h	72	63	46	34	18
MEDIE	mc/h	63	59	40	28	14
PROASTA	mc/h	51	47	36	20	19
FOARTE PROASTA	mc/h	32	28	24	14	6

CARACTERISTICI SPALARE INVERSA

	200 μm 130 μm	100 μm	50 μm 20 μm
Presiune minimă de spălare / filtru	2.8 bari	3.5 bari	4 bari
Debit minim de spălare / filtru	5.0 l/s	6.2 l/s	6.6 l/s



SISTEME DE FILTRARE HELIX AUTOMATIC - SERIA 4DCH -

Elemente componente

1. Corp filtru
2. Cartus filtrant tip pachet de discuri
3. Valve automate hidropneumatice

4. Conducta magistrala de intrare
5. Conducta magistrala de iesire
6. Conducta de drenaj

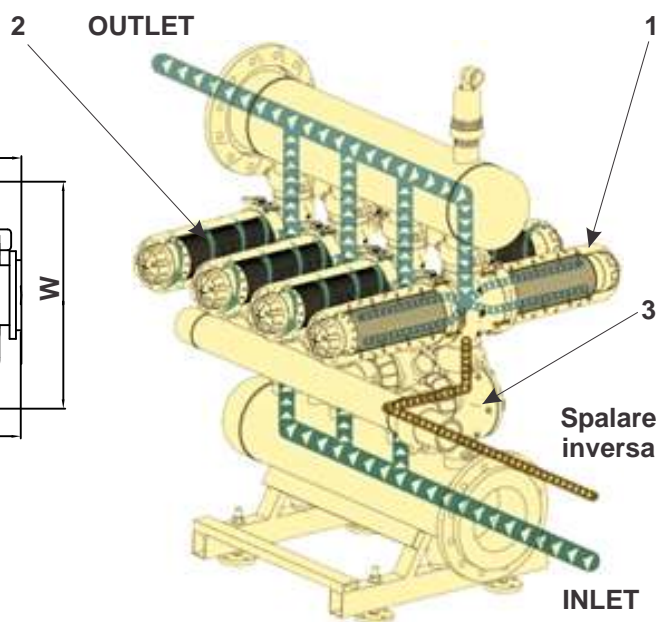
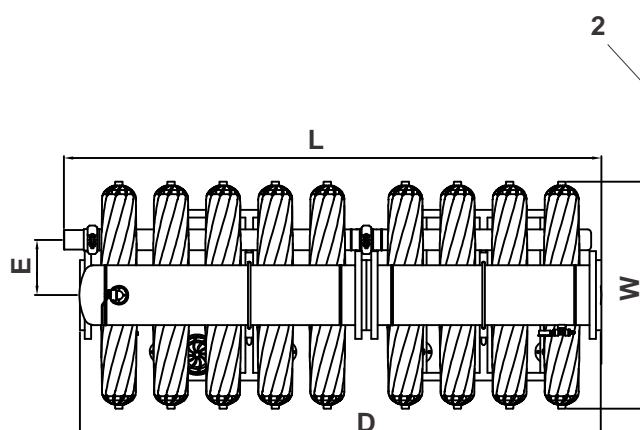
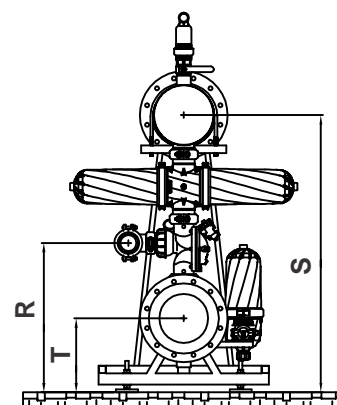
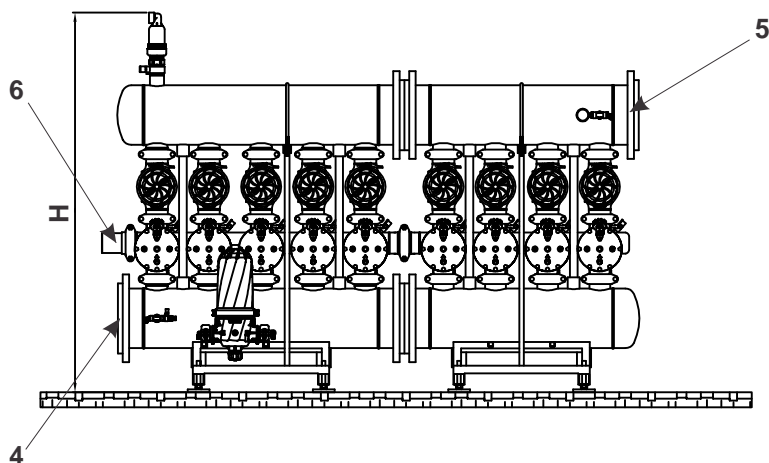

Caracteristici tehnice

Model	Construcție		
	Nr. filtre	Dimensiune conducta principala	Suprafata filtrare [cm ²]
4DCH4/8	4 x 4"	8" – DN150	11,936
4DCH5/10	5 x 4"	10" – DN250	14,920
4DCH6/10	6 x 4"	10" – DN250	17,904
4DCH7/12	7 x 4"	12" – DN300	20,888
4DCH8/12	8 x 4"	12" – DN300	23,872
4DCH9/12	9 x 4"	12" – DN300	28,856
4DCH10/12	10 x 4"	12" – DN300	29,840

Model	Dimensiuni [mm]								
	F	E	D	L	W	R	T	S	H
4DCH4/8	858	292	1195	1300	1200	660	320	1278	1678
4DCH5/10	1008	292	1504	1592	1200	715	350	1358	1782
4DCH6/10	1008	292	2028	2086	1200	715	350	1358	1782
4DCH7/12	1073	292	2259	2343	1200	785	388	1460	1918
4DCH8/12	1073	292	2474	2558	1200	785	388	1460	1918
4DCH9/12	1073	292	2749	2874	1200	785	388	1460	1918
4DCH10/12	1073	292	3024	3108	1200	785	388	1460	1918